

交通ネットワークの交通流制御に関する システム理論的考察

小林 正明* 清水 光** 藤井 温子*** 石川 洋**

* 福山大学 工学部 機械システム工学科

** 福山大学 工学部 情報処理工学科

〒729-0292 広島県福山市学園町1番地三蔵

*** 弓削商船高等専門学校 情報工学科

〒794-2593 愛媛県越智郡上島町弓削下弓削1000番地

E-mail: * kobayasi@fume.fukuyama-u.ac.jp, ** shimizu@fuip.fukuyama-u.ac.jp

*** haruko@info.yuge.ac.jp, ** h-ishika@fuip.fukuyama-u.ac.jp

あらまし 本稿では、交通工学と制御工学を統合させるシステム理論的観点から、交通ネットワークの交通流ダイナミクスを制御する信号制御システムや動的経路誘導システム、ならびにこれら2つのダイナミックシステムをオンラインリアルタイム結合させた交通流制御システムについて提案する。最初に、信号交差点の交通流ダイナミクスの基礎となる交通量収支において、捌け交通量の上限値を決定する交通処理量は、ある交通条件と信号制御条件のもとで道路設計によって決定される。交通流ダイナミクスを車線単位、サイクル長単位で解析するために、信号交差点の動的交通情報について調査する。つぎに、時々刻々と変動する交通流ダイナミックシステムを記述しオンラインリアルタイムで制御する大規模システムを、3レベルの階層制御を用いて構成する。最後に、交通工学と制御工学の統合例として、信号制御システムと動的経路誘導システムの構成や機能、有効性などについて示し、交通流制御システムの構成や制御アルゴリズムについて提案する。

キーワード 道路設計, 交通調査, 交通流ダイナミクス, 階層制御, システム最適化

A System-Theoretic Study of the Traffic Flow Control in a Traffic Network

Masa-aki Kobayashi* Hikaru Shimizu** Haruko Fujii*** and Hiroshi Ishikawa**

* Department of Mechanical System Engineering

** Department of Information Processing Engineering

Faculty of Engineering, Fukuyama University

1 Gakuen-cho, Fukuyama-shi, 729-0292, Japan

*** Department of Information Science and Technology

Yuge National College of Maritime Technology

1000 Kamijima-cho, Ochi-gun, Ehime-ken, 794-2593, Japan

E-mail: * kobayasi@fume.fukuyama-u.ac.jp, ** shimizu@fuip.fukuyama-u.ac.jp

*** haruko@info.yuge.ac.jp, ** h-ishika@fuip.fukuyama-u.ac.jp

Abstract This paper proposes the signal control system, dynamic route guidance system and traffic flow control system from the system-theoretic view point which unifies the traffic engineering and the control engineering. The capacity which determine the upper limit of the outgoing volumes for the volume balance is influenced by the road design such as the lane number, legal speed and channelizing island. The large scale control system of a traffic network described by a nonlinear time-varying discrete dynamic system is synthesized by using the three-level hierarchical control. As examples of the unity between the traffic engineering and the control engineering, the signal control system, dynamic route guidance system and traffic flow control system are constructed and evaluated about their effectiveness in a traffic network.

Keywords road design, traffic study, traffic dynamics, hierarchical control, system optimization

1. はじめに

自動車交通の特長は、ドア・ツ・ドアの輸送や時間の制約がない、快適な車内、高速走行などが挙げられる。また、近年の経済の発展や生活水準の向上、道路の整備、自動車の技術革新、女性ドライバーの増加などに伴って、我が国の自動車保有台数は増加の一途をたどり、2002年には約7,730万台に達している¹⁾。その結果、都市地域の主要道路を中心に朝夕のラッシュ時に交通量が増加し、交通渋滞が日常的に発生している。

交通渋滞の発生により、旅行時間や燃料消費、大気汚染などが増加し、交通事故の一因になっていると言われている。社会的にマイナス要因となる交通渋滞を解消、または、軽減する対策として、道路の整備²⁾や交差点の改良、交通規制、信号制御^{3)~7)}、動的経路誘導^{8),10)}、交通需要管理^{11),12)}などが挙げられる。交通ネットワークの信号制御システムでは、信号交差点の流入交通量や待ち車列台数の時間変動に応じて、広範囲にきめ細かく3つの信号制御パラメータを統一的にリアルタイムで探索できるアルゴリズムの開発が望まれている^{6),7)}。交通ネットワークの動的経路誘導システムでは、リンクの交通流やオフセット制御の有無、下流側信号交差点での車の進行方向などを考慮に入れてリンク旅行時間を精度良く解析することが望まれている^{8),9)}。

本稿では、与えられた道路条件と交通条件のもとで、時々刻々と変動する交通ネットワークの交通量や待ち車列長をダイナミックシステムで表現し、交通工学と制御工学を統合する観点から、一貫性を持って交通流を制御するシステム理論的手法について提案する。最初に、交通流を制御するシステムの構造を決定する道路設計、ならびに交通流の円滑性・安全性の解析の基礎となる交通調査について考察する。つぎに、各信号交差点における渋滞長の信号制御システムを車線単位、サイクル長単位の交通量収支に基づいて離散形時変非線形ダイナミックシステムで表現し、フィードバック制御を用いて構成する。交通ネットワークの渋滞長制御システムを大規模システムの3レベル階層制御を用いて、3つの信号制御パラメータの最適化問題として定式化する。最後に、交通工学と制御工学の統合例として、信号制御システムと動的経路誘導システムの構成や機能、有効性などをシミュレーションにより示し、これら2つのシステムをオンラインリアルタイム結合させた交通流制御システムの構成や制御アルゴリズムについて提案する。

2. 交通工学

交通工学は、旅客および貨物の安全、便利かつ経済的な輸送と関連して、道路、街路およびそれに接する土地の計画と幾何学的設計、ならびにその上の交通の運営をあわせて取り扱う工学の分野であると定義されている¹³⁾。ここでは、交通工学の中で交通流の円滑化と安全性に関係する道路設計と交通情報の調査について考察する。

2.1. 道路設計

道路の種類や級別、設計速度、車線幅員、車線数、側方余裕の設計値によって、リンクの交通容量が決定される。ここで、交通容量は、与えられた道路条件と交通条件のもとで交通を通すことができる道路の能力と定義される¹⁴⁾。

交差点では交差の種類や導流島の有無、車線構成などによって交通容量が決定される。たとえば、広島市内国道2号線のある斜め信号交差点では国道2号線と交差道路が鋭角で交差している。そのために導流島が設置されて左折交通の円滑化が図られ、国道2号線からの右折が禁止されている。東行き流入路は直進3車線、左折1車線から構成されているのに対して、西行き流入路は直進1車線が直左1車線に置き換えられている。また、南行き流入路は右折2車線、直進1車線、直左1車線から構成されているのに対して、北行き流入路は右折が1車線減少している。このように各信号交差点の構造や機能、交通流などを反映して各車線が構成されている。

現示数は1φ、2φ、3φの3現示から構成されている。ここで、現示は、信号表示によって同時に通行権を与える、ある交通流あるいは交通流の組み合わせとして定義される¹⁴⁾。

信号交差点の各流入路の交通容量は、車線幅員が3.0m以上で十分大きな値であると仮定すると、車線別に以下のように解析される。

$$c_{xl}(i, j, m, k) = s_l n_l(i, j, m) \cdot r_l(i, j, m, k) \cdot r_b(i, j, m, k) \cdot r_c(i, j, m, k) \quad (1)$$

$$c_{xs}(i, j, m, k) = s_s n_s(i, j, m) \cdot r_l(i, j, m, k) \cdot r_c(i, j, m, k) \quad (2)$$

$$c_{xsl}(i, j, m, k) = s_s n_{sl}(i, j, m) \cdot r_l(i, j, m, k) \cdot r_l(i, j, m, k) \cdot r_b(i, j, m, k) \cdot r_c(i, j, m, k) \quad (3)$$

$$c_{xr}(i, j, m, k) = s_r n_r(i, j, m) \cdot r_l(i, j, m, k) \cdot r_c(i, j, m, k) \quad (4)$$

$c_{xl}(i,j,m,k)$, $c_{xs}(i,j,m,k)$, $c_{xsl}(i,j,m,k)$, $c_{xr}(i,j,m,k)$ は左折, 直進, 直進・左折, 右折の各車線の交通容量を表す。つぎに、 $r_l(i,j,m,k)$, $r_b(i,j,m,k)$, $r_c(i,j,m,k)$, $r_r(i,j,m,k)$ は大型車混入率, バス運行頻度, 側方余裕, 左折率に関する補正率を表す。 s_l , s_s , s_r は左折, 直進, 右折車線の飽和交通量を表し、 $n_l(i,j,m,k)$, $n_s(i,j,m,k)$, $n_{sl}(i,j,m,k)$, $n_r(i,j,m,k)$ は各車線数を表す。以上の各車線の交通容量に青信号スプリットをかけて信号交差点の各流入路に対する交通処理量 $\Psi_x(i,j,m,k)$ が求まる。信号交差点の交通処理量は、実際の道路, 交通および信号制御条件のもとで、与えられた一定時間内に、車線または車道のある断面もしくは一様な区間を通過することが期待できる車両の最大数であると定義する。各流入路の交通処理量はある交通条件のもとで車線数と青信号スプリットに比例する。

2.2. 交通調査

現実の交通ネットワークにおいて信号制御システムや動的経路誘導システム, これら2つのシステムをオンラインリアルタイム結合させた交通流制御システムなどを開発設計するために交通情報を調査する必要がある。交通情報は時間的に変動しない静的交通情報と時々刻々と変動する動的交通情報に分類される。

リンクの静的交通情報には、リンク長や車線数, 車線幅員, 側方余裕, 道路の線形, 交通規制(法定速度, 一方通行)などがあり, 信号交差点の静的交通情報には、交差形状, 導流島, 車線構成, 右折禁止, 現示などがある。

リンクの動的交通情報には、走行速度や旅行時間, 交通規制(専用レーン, 優先レーン)などがあり, 信号交差点の動的交通情報には、交通量や待ち車列長, 信号制御パラメータなどがある。福山市内交通ネットワークにおける静的交通情報と動的交通情報について調査し、それらの特徴について考察した。

3. 制御工学

自動制御は、制御すべき量を目標値と一致させるために、その量を検出し目標値と比較し、その差異に応じた訂正動作を自動的に行わせることと定義される¹⁵⁾。ここでは、交通ネットワークの信号交差点における渋滞長を交通量や待ち車列台数の時間変動に対応して信号で自動制御する問題について考察する。

3.1. 交通流ダイナミクス

2方向交通ネットワークの信号交差点の流入路の各車線において、ある時間 ΔT (ここではサイクル長) で交通量収支の成立することが交通量の測定データに基づいて検証できる。交通量収支は次式で表される。

$$x_e(i,j,m,k) = x_e(i,j,m,k-1) + x_i(i,j,m,k) - x_o(i,j,m,k) \quad (5)$$

$$\begin{cases} x_o(i,j,m,k) = \xi(i,j,m,k) \cdot \Psi_x(i,j,m,k) \\ x_e(i,j,m,k) \geq 0 \end{cases} \quad (6)$$

ここで、 i と j は信号交差点の位置、 m は信号交差点への車の流入路 ($m=1$ は東行き, $m=2$ は南行き, $m=3$ は北行き, $m=4$ は西行き) をそれぞれ表す。また、 $x_e(i,j,m,k)$, $x_i(i,j,m,k)$, $x_o(i,j,m,k)$ はそれぞれ超過流入交通量, 流入交通量, 捌け交通量を表し、超過流入交通量は流入路の黄信号終了時における待ち車列台数を表す。渋滞の発生, 継続, 消滅のメカニズムは式(5)に基づいて定量的に記述される。式(6)の $\Psi_x(i,j,m,k)$ は各流入路の交通処理量、 $\xi(i,j,m,k)$ はある交通流のもとで $x_o(i,j,m,k)$ を $\Psi_x(i,j,m,k)$ で除した比率で捌け率とよぶ。捌け交通量はある交通流のもとで3つの信号制御パラメータ(サイクル長, 青信号スプリット, オフセット)で制御できると仮定して、制御入力 $u(i,j,m,k)$ で置き換えると、渋滞長の信号制御システムは以下の非線形ダイナミックシステムで記述される。

$$\begin{cases} x_e(i,j,m,k) = x_e(i,j,m,k-1) + x_i(i,j,m,k) - u(i,j,m,k) \\ y_c(i,j,m,k) = l_m(i,j,m,k) \cdot x_e(i,j,m,k) \end{cases} \quad (7)$$

渋滞長 $y_c(i,j,m,k)$ は状態変数 $x_e(i,j,m,k)$ に変換係数 $l_m(i,j,m,k)$ を乗じて求められる。なお、変換係数 $l_m(i,j,m,k)$ は待ち車列の平均車頭間隔に相当し車種構成によって変動する。

3.2. 大規模システムの制御

渋滞長の信号制御システムで、基準入力に許容渋滞長 $l_r(i,j,m,k)$ を、制御入力に3つの信号制御パラメータを、出力に渋滞長をそれぞれ対応させる。その時、各信号交差点における渋滞長のフィードバック制御システムが構成される⁷⁾。制御偏差 $e(i,j,m,k)$ を次式で定義する。

$$e(i,j,m,k) \triangleq l_r(i,j,m,k) - y_c(i,j,m,k) \quad (8)$$

各信号交差点の各流入路における飽和度は一般に一樣ではなく、飽和度が最大となる流入路を優先的に制御する考えより、以下の関数 $g(i,j,m,k)$ を定義する。

$$g(i, j, m, k) \triangleq \begin{cases} 0 & e(i, j, m, k) \geq 0 \\ |e(i, j, m, k)| & e(i, j, m, k) < 0 \end{cases} \quad (9)$$

2 方向交通ネットワークの渋滞長信号制御システムの問題は、流入交通量 $x_i(i, j, m, k)$ が車両感知器よりサイクル長単位で入力されると仮定すると、式(7)を制約条件とし、次式の評価関数 $J_n(k)$ を最小にする制御入力を統一的に求める問題に帰着させることができる。

$$j_n(k) = \sum_{i=1}^L \sum_{j=1}^N \sum_{m=1}^4 g(i, j, m, k) \quad (10)$$

ここで、 N と L は交通ネットワークの東西南北方向の信号交差点数をそれぞれ表す。

研究の対象とした図1の福山市内交通ネットワークでは、リンクの車線数や法定速度、交通規制、ならびに信号交差点の交差形状や車線構成、現示、流入交通量などが位置によって異なり、制御パラメータも多いため、渋滞長の信号制御に階層制御を用いる¹⁶⁾。

ネットワーク制御アルゴリズムは、幹線道路の渋滞長制御でその有効性が確認されたバランス制御アルゴリズム⁶⁾を用い、式(10)で表される2方向交通ネットワークの評価関数 $J_n(k)$ を最小化する3つの信号制御パラメータを段階的に、かつ統一的に探索する⁷⁾。

ネットワーク制御アルゴリズムの各 Step は、階層構造になっている。すなわち、最初に Step 1 で全ての信号交差点に共通に設定されるサイクル長 $c_y(i, j, m, k)$ がバランス制御アルゴリズムを用いて探索される。つぎに、Step 2 で幹線道路上の信号交差点の青信号スプリット $r_g(i, j, m, k)$ とオフセット $t_{off}(i, j, m, k)$ が、2方向交通幹線道路の評価関数 $J_n(k)$ を最小にするようにバ

ランス制御アルゴリズムを用いて探索される。最後に、Step 3 で幹線道路間を接続するリンクのオフセット $t_{off}^*(i, j, m, k)$ が、その閉路に関する制約条件のもとで評価関数 $J_n(k)$ を最小にするように求められる。このようにネットワーク制御アルゴリズムは、3つの信号制御パラメータを制約条件のもとで最適化する3レベルの階層制御となる。

4. 交通工学と制御工学の統合例

交通工学は、交通ネットワークを構成するリンクや信号交差点の構造および機能を設計する学問分野であり、信号制御システムや動的経路誘導システム、交通流制御システムの基本的な静的構造を決定する。それに対し、制御工学は、交通ネットワークの交通流をダイナミックシステムで表現し、制御システムの評価関数を最適化するような制御入力を自動的に探索する学問分野であり、信号制御システムや動的経路誘導システム、交通流制御システムを最も効率よくリアルタイムで稼働させる。ここでは、これら2つの学問分野をシステム理論的手法により統合させた3つのシステムの構成や機能、ならびに有効性などについて考察する。

4.1. 信号制御システム

交通ネットワークの信号制御システムは、車両感知器よりリンク走行速度や待ち車列長、交通量をオンライン入力し、ネットワーク制御アルゴリズムを用いて3つの信号制御パラメータの最適値を探索し、それらを用いて信号機の現示をリアルタイムで制御する。

福山市内2方向交通ネットワークにおいて、3つの信号制御パラメータをネットワーク制御アルゴリズムを用いて流入交通量や待ち車列台数の時間変動に対応して広範囲に、きめ細かく、また、評価関数 $J_n(k)$ を最小にするように統一的に制御した結果、合計9つの信号交差点で朝夕のラッシュ時に渋滞が発生しているにも関わらず、全ての信号交差点の全流入路の渋滞長をほぼ0 mに制御することができた。このことより、ここで提案した信号制御システムと信号制御アルゴリズムは、現在使用されている信号制御法であるパターン選択法に比べて有効に働くことを確認した。また、非渋滞時においてもサイクル長をはじめ全ての信号制御パラメータが適切に制御され、有効に働くことをシミュレーション結果より確認した。

4.2. 動的経路誘導システム

交通ネットワークの動的経路誘導システムは、ドライバーが車載入出力装置より出発地と目的地をオンライン入力し、経路探索アルゴリズムを用いて最短旅行時間経路を含む幾つかの推奨経路を探索し、推奨経路とそれらの平均OD旅行時間を車載入出力装置にリアルタイムで出力する。ここで、複数の推奨経路を探索



図1 福山市内交通ネットワーク

するのは、2つの経路の間で時間的に交互に振動するような不安定性を避けるためである。ドライバーは複数の推奨経路の中から最も適当と判断した経路を選択し走行する。また、利用頻度の大きい主要なOD旅行時間を可変表示板にリアルタイムで出力し、一般のドライバーに供する。これらの情報に基づいて特定リンクへの交通流の集中を防ぎ、交通渋滞を回避、および軽減するシステムであり、信号制御システムの制御入力の限界（飽和特性）を補完する。このシステムでは平均OD旅行時間を評価関数として最適経路を探索するので、その構成単位である平均リンク旅行時間を精度良く解析することが必要である。

4.2.1. 平均リンク旅行時間の解析

各リンクの旅行時間を構成する走行時間と停止時間は、交通流の状況やオフセット制御の有無、下流側信号交差点での車の進行方向などの影響を考慮して解析する^{8),9)}。ここで、走行時間は車が実際に動いている時間であり、停止時間は赤信号や渋滞、右左折待ちなどにより車が静止している時間である。

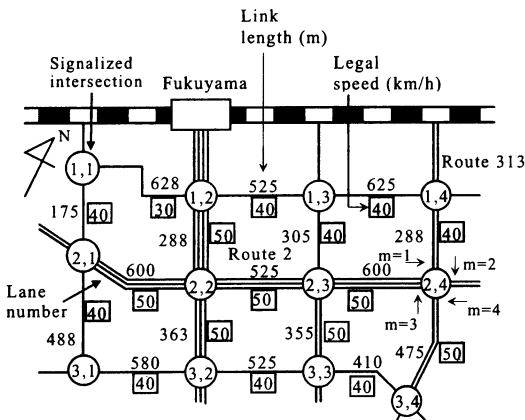
4.2.2. 経路探索アルゴリズム

交通ネットワークの出発地から目的地までの最短平均OD旅行時間経路を含む幾つかの推奨経路を探索するアルゴリズムは以下のように示される。

- Step1: 旅行車のドライバーが車載の入出力装置より出発地と目的地を入力する。
- Step 2: 推奨経路の平均OD旅行時間算定に必要な最新交通情報（待ち車列長、走行速度、交通量、交通処理量、信号制御パラメータなど）をファイルシステムからオンライン入力する。
- Step 3: 4.2.1で述べた解析に基づいて平均リンク旅行時間を算定し、ダイクストラ法¹⁷⁾を用いて出発地から目的地までの幾つかの推奨経路を平均OD旅行時間の短い順に探索する。
- Step 4: 出発地から目的地までの最短平均OD旅行時間経路を含む幾つかの推奨経路を車載の入出力装置に表示する。

ドライバーは複数の推奨経路の中から最も適当と判断した経路を選択し走行するものと仮定する。

以上提案した平均OD旅行時間の解析と経路探索アルゴリズムを用いて図1に示される広島県福山市内交通ネットワークでシミュレーションを実行した。どの時間帯においても交通量の多い国道2号線を避け、停止時間を短縮するために右左折回数も少なくなっている。このようにファイルシステムのオンライン交通情報を用いて、ドライバーの出発地から目的地までの推奨経路を探索することができる。

4.3. 交通流制御システム

交通ネットワークの渋滞長の総和を最小にする信

号制御システムと、交通ネットワークを利用するドライバーの出発地から目的地までの平均OD旅行時間を短縮する動的経路誘導システムをオンラインリアルタイムで結合させた交通流制御システムが構成される。このシステムにより、信号交差点の流入交通量や捌け交通量の時間変動に対応して渋滞長やOD経路をリアルタイムで効果的に制御し、交通ネットワークの交通流の円滑化を総合的に計ることが可能になる。交通流制御システムの制御アルゴリズムは以下のように示される。

- Step 1: 交通流制御システムのパラメータや評価関数、初期値などを設定する。

信号制御システム

- Step 2: 車両感知器よりサンプリング周期 ΔT でオンライン入力された走行速度や待ち車列長、交通量の測定値をネットワーク制御アルゴリズムに入力する。
- Step 3: ネットワーク制御アルゴリズムを用いて渋滞長の総和に関する評価関数を最小にする3つの信号制御パラメータの最適値を求める。求められた最適信号制御パラメータと車両感知器より入力された測定データを交通流制御システムのファイルシステムに入力する。
- Step 4: 3つの最適信号制御パラメータを用いて交通信号機の現示を制御し、交通ネットワーク内の渋滞長の総和を最小にする。また、主要信号交差点の渋滞長を可変表示板に表示する。
以上のStep 2からStep 4までの処理をサンプリング周期 ΔT で常時実行する。

動的経路誘導システム

- Step 5: ドライバーは、車載入出力装置から出発地と目的地を経路探索アルゴリズムに入力する。
- Step 6: 走行速度や待ち車列長、交通量、最適信号制御パラメータなどをファイルシステムより経路探索アルゴリズムに入力し、求められた推奨経路を平均OD旅行時間の短い順にソートし、車載入出力装置に表示する。また、利用頻度の大きい主要なOD旅行時間を可変表示板にリアルタイムで表示する。
- Step 7: ドライバーは、出力された複数の推奨経路の中から最も適当と判断した目的地までの走行経路を選択する。

以上のStep 5からStep 7までの一連の処理はドライバーの要求時に稼働し、主要なOD旅行時間の算定と表示はサンプリング周期 ΔT で常時実行する。

交通流制御アルゴリズムの処理手順を示すと図2の

ようになる。

5. まとめ

本稿では、交通ネットワークの交通流を円滑にするダイナミックシステムの制御について交通工学と制御工学を統合するシステム理論的観点から提案した。主な研究結果は以下のようにまとめられる。

- (i) 交通ネットワークの交通流ダイナミクスの基礎となる交通量収支において、捌け交通量の上限値を決定する交通処理量は、ある交通条件と信号制御条件のもとで車線構成や導流島、法定速度などの道路設計によって決定される。
- (ii) 交通ネットワークの静的、動的交通情報の調査は、交通ネットワークの交通流制御の解析やシミュレーションにおいて基礎的役割を果たす。
- (iii) 交通ネットワークにおける交通流ダイナミクスの制御は、3レベルの階層制御を用いて3つの信号制御パラメータの最適値探索問題に帰着できる。
- (iv) システム理論的観点から交通工学と制御工学を統合した例として、交通ネットワークにおける信号制御システムと動的経路誘導システムの構成や機能、有効性などについて示した。また、これら2つのシステムをオンラインリアルタイム結合させた交通流制御システムの構成と制御アルゴリズムについて提案した。

以上の研究結果は、ITS（高度道路交通システム）の発展の一つの基礎になるものと考えられる。

今後の課題として以下の点が考えられる。動的経路誘導システムの平均OD旅行時間のシミュレーション精度をリアルタイムで正確に求めるために、サイクル長単位で旅行時間を測定することが必要である。また、現在開発されている信号制御システムと動的経路誘導

システムの双方をオンラインリアルタイムで結合させ、交通流制御アルゴリズムが現実の交通ネットワークにおいて有効に働くかどうかをシミュレーションにより確認することが必要である。

文 献

- [1] 交通工学統計, 交通工学, Vol.39, No.1, pp.84-85, 2004.
- [2] 鈴木道雄編著, 道路(II) - 計画と幾何設計 -, 技報堂出版, pp.53-78, 1980.
- [3] Hunt, P.B., Robertson, D.I., Bretherton, R.D. and Winton, R.I., SCOOT - A Traffic Responsive Method of Coordinating Signals, TRRL Laboratory Report p.1014, 1981.
- [4] Davison, E.J. and Özgüner, Ü., Decentralized Control of Traffic Networks, IEEE Trans., AC-28, pp.677-688, 1983.
- [5] 宇佐美, 榊原, 道路網の信号制御システム, 計測と制御, Vol.41, No.3, pp.205-210, 2002.
- [6] 清水, 真柴, 傍田, 小林, 幹線道路の渋滞長制御, 情報処理学会論文誌, Vol.42, No.7, pp.1876-1884, 2001.
- [7] 石川, 清水, 傍田, 小林, 交通ネットワークの渋滞長制御, 情報処理学会論文誌, Vol.45, No.4, pp.1154-1162, 2004.
- [8] 小林, 清水, 米澤, 難波, 交通ネットワークの動的経路探索アルゴリズム, 第17回交通工学研究発表会論文報告集, pp.169-172, 1997.
- [9] 小林, 清水, 石川, 藤井, 都市道路網における旅行時間の解析と算定, 第3回ITSシンポジウム2004, pp.383-389, 2004.
- [10] 天目, 山口, 道路網の動的経路誘導システム, 計測と制御, Vol.41, No.3, pp.211-216, 2002.
- [11] 東京都環境局自動車公害対策部, 東京都におけるロードプライシングの検討状況について, 交通工学, Vol.37, No.1, pp.41-48, 2002.
- [12] 本間正勝, ロンドンのロードプライシング, 交通工学, Vol.39, No.6, pp.74-81, 2004.
- [13] 米谷栄二監修, 交通工学, 国民科学社, p.3, 1977.
- [14] 交通工学用語辞典, 技術書院, 1984.
- [15] 田中正吾 編著, 制御工学の基礎, 森北出版, p.4, 1996.
- [16] 田村坦之編, 大規模システム, 昭晃堂, pp.65-71, 1986.
- [17] Dijkstra, E.W., A Note on Two Problems in Connexion with Graphs, Numerische Mathematik, 1, pp.269-271, 1959.

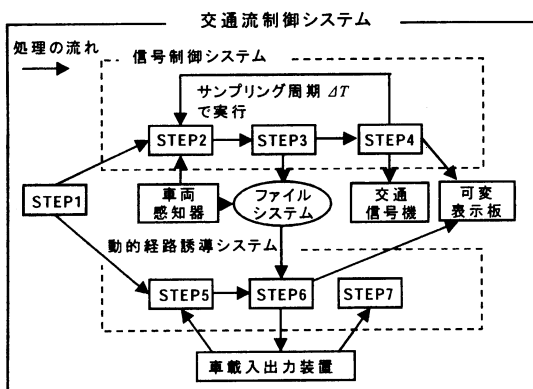

図2 交通流制御アルゴリズムの